

TECHNICAL RIDER

SOUND SYSTEM

PA

- Wymagany jest profesjonalny 3 lub 4 drożny system nagłośnieniowy, który będzie równomiernie pokrywać dźwiękiem cały obszar do nagłośnienia i pozwalać na wygenerowanie 110 dBA (uśredniony) na stanowisku FOH.

*Preferowane systemy: L-acoustics, D&B, Meyer, Adamson, Outline.

- Aparatura powinna być odpowiednio podwieszona, a subbasy ustawione w kardiodę.
 - *Kolumny nie mogą być zakryte banerami reklamowymi, plandekami oraz innymi materiałami reklamowymi.
- W zależności od warunków wymagany jest frontfill oraz linia opóźniająca.

FOH

- Mixer Yamaha CL5/QL5/QL1 + router + iPad, VENUE Profile.

*[Żadnych limiterów między wyjściem ze stołu a systemem PA !!!](#)

- Talkback microphone

- Stanowisko FOH powinno znajdować się w odległości 50m od sceny (centralnie w osi).

*W przypadku koncertów klubowych / eventów, odległości ta powinna wynosić 2/3 długości sali (licząc od krawędzi sceny).

MONITOR

- Mixer Yamaha CL5/QL5/QL1, Midas M32 + router + iPad

* [W sytuacjach klubowych możliwe jest zrobienie odsłuchu z konsolety FOH.](#)

- 4 x Shure PSM 900/1000 lub Sennheiser G3
- Profesjonalny 3 drożny stereo Sidefill (plenery)

*Preferowane firmy: L-acoustics, D&B, Meyer, Adamson, Polaudio z dedykowanymi wzmacniaczami.

MIKROFONY

- Patrz Input List

STAGE PLAN

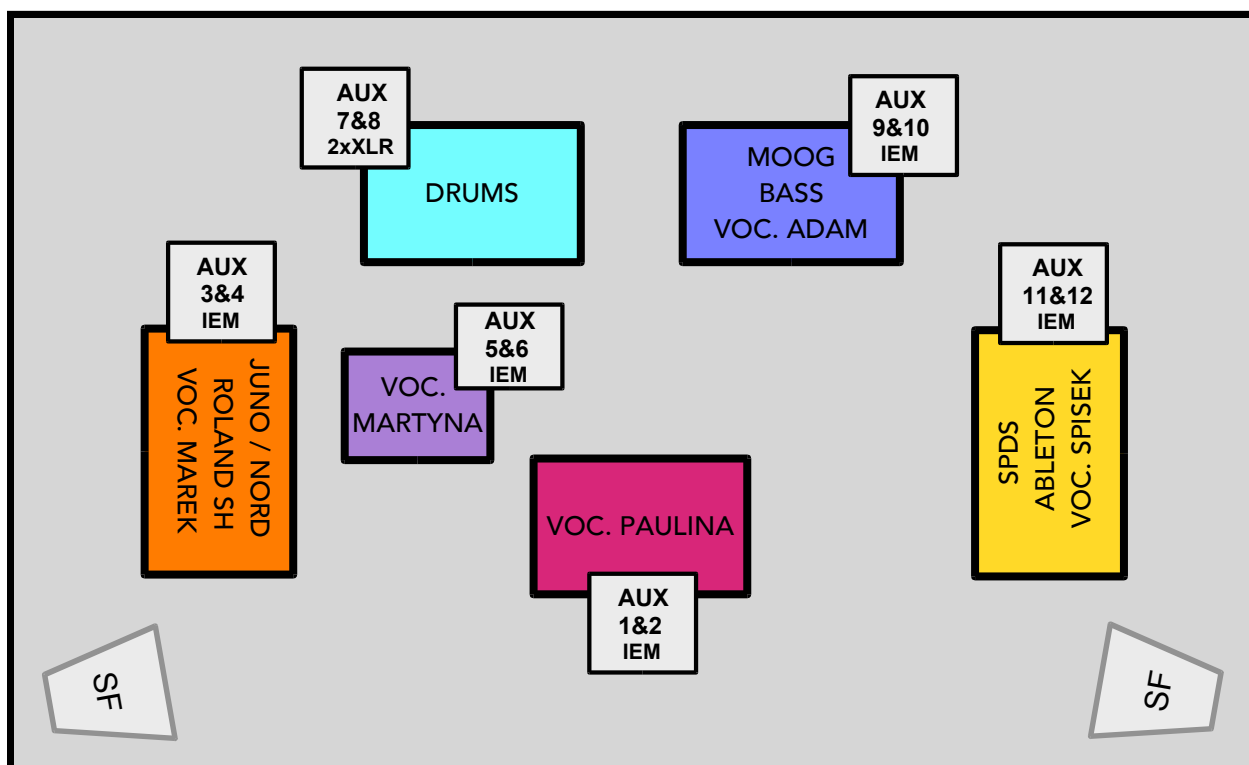

INPUT LIST

Channel	Instrument	Mic / D.I	Stand
1	Bd. Out	Beta 52	mały
2	Bd. In	Beta 91	
3	Sn. Top	Beta 56	mały
4	Sn. Bottom	ATM350	clip
5	Hi - Hat	SM 81	mały
6	Floor	e604	clip
7	Oh	SM 81	duży
8	Spds L	Radial J48	
9	Spds R	Radial J48	
10	Ableton L	Radial J48	
11	Ableton R	Radial J48	
12	Juno L	Radial J48	
13	Juno R	Radial J48	
14	Nord L	Radial J48	
15	Nord R	Radial J48	
16	Roland SH	Radial J48	
17	Moog	Radial J48	
18	Bass	Radial J48	
19	Paulina	Beta 58	duży
20	Martyna	SM 58	duży
21	Marek	SM 58	duży
22	Adam	SM 58	duży
23	Spisek	SM 58	duży
24	Amb.Mic. L	Shotgun Mic	duży
25	Amb.Mic. R	Shotgun Mic	duży

MONITOR OUTPUTS

Send	Insert	To System
Aux 1&2 (stereo)	Parametric EQ	IEM - PAULINA
Aux 3&4 (stereo)	Parametric EQ	IEM - MAREK
Aux 5&6 (stereo)	Parametric EQ	IEM - MARTYNA
Aux 7&8 (stereo)	Parametric EQ	2xXLR - WIKTORIA
Aux 9&10 (stereo)	Parametric EQ	2xXLR - ADAM
Aux 11&12 (stereo)	Parametric EQ	IEM - SPISEK
Aux 13&14 (stereo)	Parametric EQ	SIDEFILL

* Na minimum miesiąc przed imprezą prosimy o kontakt **mailowy** z informacjami na temat systemu nagłośnieniowego oraz ekipy obsługującej koncert. Dopuszcza się możliwość dokonania drobnych zmian po wcześniejszym ich skonsultowaniu i zaakceptowaniu.

KONTAKT:

FOH - Jacek Antosik, antos@people.pl
MANAGEMENT – Anna Galiczak, ania@kayax.net