

TECHNICAL RIDER

SOUND SYSTEM

PA

- Wymagany jest profesjonalny 3 lub 4 drożny system nagłośnieniowy, który będzie równomiernie pokrywać dźwiękiem cały obszar do nagłośnienia i pozwalać na wygenerowanie 110 dBA (uśredniony) na stanowisku FOH.

*Preferowane systemy: L-acoustics, D&B , Meyer, Adamson, Polaudio.

- Aparatura powinna być odpowiednio podwieszona, a subbasy ustawione w kardiodę.

*Kolumny nie mogą być zakryte banerami reklamowymi, plandekami oraz innymi materiałami reklamowymi.

- W zależności od warunków wymagany jest frontfill oraz linia opóźniająca.

FOH

- Mixer VENUE Profile, Yamaha CL5/QL5/QL1

*Żadnych limiterów między wyjściem ze stołu. a systemem PA !!!

- Talkback microphone

- Stanowisko FOH powinno znajdować się w odległości 50m od sceny (centralnie w osi).

*W przypadku koncertów klubowych / eventów, odległości ta powinna wynosić 2/3 długości sali (licząc od krawędzi sceny).

MONITOR

- Mixer Yamaha CL5/QL5/QL1, Midas M32

- 3 x Shure PSM 900/1000 lub Sennheiser G3

- Profesjonalny 3 drożny stereo Sidefill (plenery)

*Preferowane firmy: L-acoustics, D&B , Meyer, Adamson, Polaudio z dedykowanymi wzmacniaczami.

MIKROFONY

- Patrz Input List

STAGE PLAN

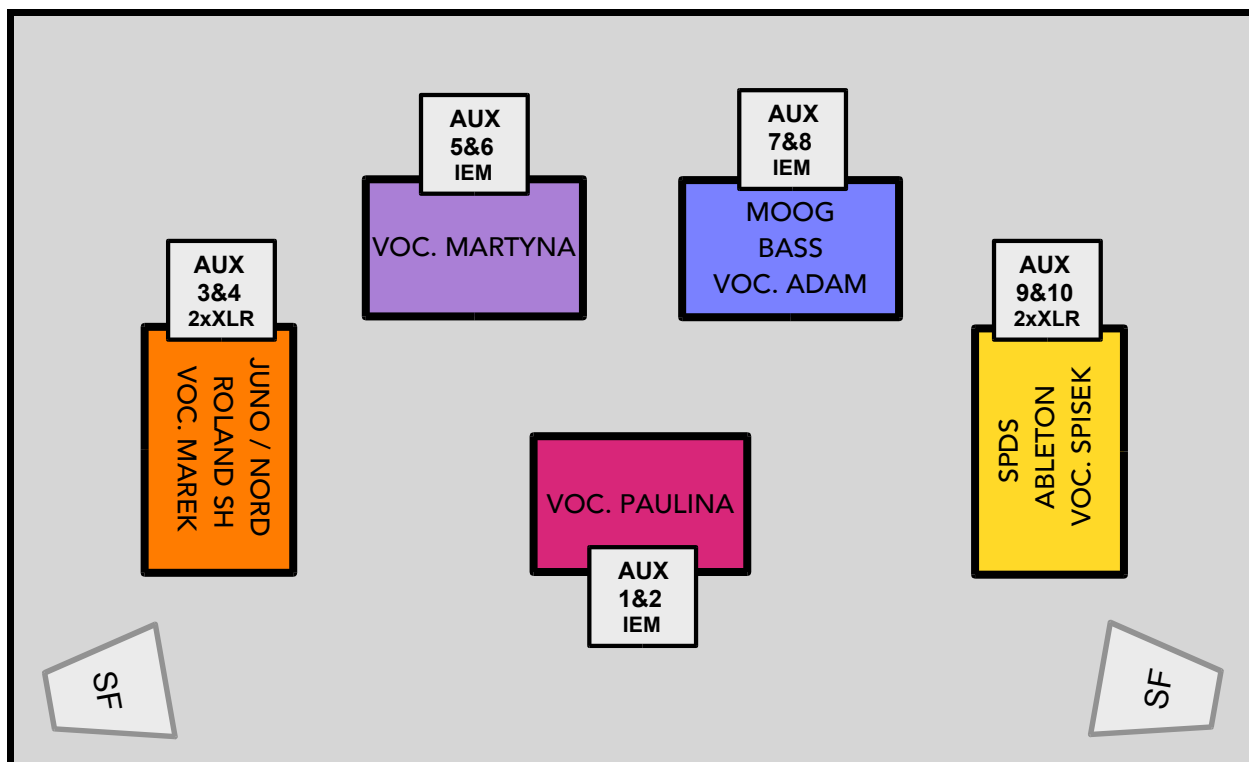

Paulina Przybysz

01.03.2017r

strona 2/2

INPUT LIST

Channel	Instrument	Mic / D.I	Stand
1	Spds L	Radial J48	
2	Spds R	Radial J48	
3	Ableton L	Radial J48	
4	Ableton R	Radial J48	
5	Juno L	Radial J48	
6	Juno R	Radial J48	
7	Nord L	Radial J48	
8	Nord R	Radial J48	
9	Roland SH	Radial J48	
10	Moog	Radial J48	
11	Bass	Radial J48	
12	Paulina	Beta 58	duży
13	Martyna	Beta 58	duży
14	Marek	Beta 58	duży
15	Adam	Beta 58	duży
16	Spisek	Beta 58	duży
17	Amb.Mic. L (tylko monitor)	SM 81	duży
18	Amb.Mic. R (tylko monitor)	SM 81	duży

MONITOR OUTPUTS

Send	Insert	To System
Aux 1&2 (stereo)	Parametric EQ	IEM - PAULINA
Aux 3&4 (stereo)	Parametric EQ	2 x XLR (mixer) - MAREK
Aux 5&6 (stereo)	Parametric EQ	IEM - MARTYNA
Aux 7&8 (stereo)	Parametric EQ	IEM - ADAM
Aux 9&10 (stereo)	Parametric EQ	2 x XLR (mixer) - SPISEK
Aux 11&12 (stereo)	Parametric EQ	SIDEFILL

* Na minimum miesiąc przed imprezą prosimy o kontakt **mailowy** z informacjami na temat systemu nagłośnieniowego oraz ekipy obsługującej koncert. Dopuszcza się możliwość dokonania drobnych zmian po wcześniejszym ich skonsultowaniu i zaakceptowaniu.

KONTAKT :

FOH - Jacek Antosik, antos@people.pl

MANAGEMENT – Anna Galiczak, ania@kayax.net

